



The manufacturer reserves the right to change and release product firmware updates and to keep this manual up to date.
<https://www.okai.co>

OKAI ES20



- [\(EN\) Instruction Manual_Page 01](#)
- [\(FR\) Mode d'emploi_Page 23](#)
- [\(ES\) Manual de instrucciones_Página 45](#)
- [\(DE\) Bedienungsanleitung_Buchseite 67](#)
- [\(RU\) Руководство пользователя_Страница 91](#)
- [\(IT\) Manuale di istruzioni_Pagina 113](#)
- [\(KR\) 사용 설명서_페이지 135](#)
- [\(NL\) Instructiehandleiding_Bladzijde 157](#)
- [\(PL\) Instrukcja obsługi_Strona 179](#)

1. Inleiding	158
1-1. Technische gegevens	159
1-2. Uitleg van symbolen	161
1-3. Lijst met eindproduct en onderdelen	162
2. Beoogd gebruik	163
3. Veiligheidsinstructies	163
3-1. Veiligheidsinstructies	163
3-2. Veiligheidsmaatregelen voor de accu	166
3-3. Veiligheidsinstructies voor de acculader	166
4. Gebruiksaanwijzingen	167
4-1. Het product voor het eerst gebruiken	167
4-2. Uw rit voorbereiden	175
5. Onderhoud, reiniging en service.	175
5-1. Onderhoud	175
5-2. Reiniging	175
5-3. Opslag en transport	176
6. Hantering	176
7. Uitleg van foutcodes	177

Hartelijk bedankt voor het aanschaffen van deze elektrische scooter van OKAI.

OKAI hoopt van harte dat u veilig op deze scooter zal rijden en kunt genieten van een comfortabele rijervaring. Aangezien scooters altijd bepaalde risico's met zich meebrengt, dient u deze praktische handleiding zorgvuldig te lezen en u goed voor te bereiden voordat u de weg op gaat. Bewaar deze instructiehandleiding in het geval dat u deze van tijd tot tijd nodig hebt. Als u deze elektrische scooter aan anderen geeft, zorg er dan voor ook deze gebruikshandleiding te overhandigen. Het niet naleven van deze gebruikshandleiding kan ernstig persoonlijk letsel of schade aan het product veroorzaken. OKAI aanvaardt hiervoor geen enkele verantwoordelijkheid. Om het lezen van deze handleiding wat sneller en gemakkelijker te maken, wordt in het volgende naar de OKAI E-Scooter verwezen als "product".

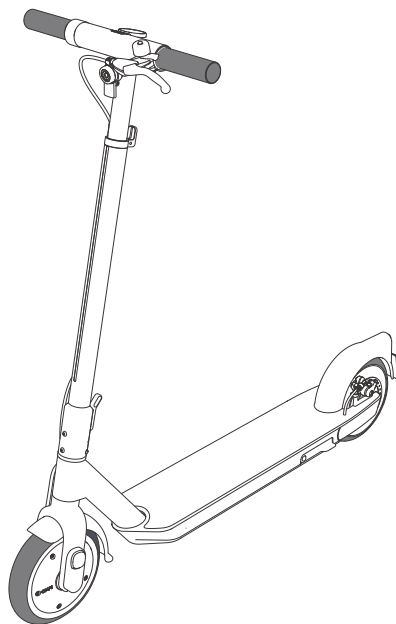

* The picture is for reference only. Please refer to the actual product for more details.

1-1. Technische gegevens

Onderwerp	Inhoud	ES20
Specificaties	Afmetingen (uitgeklapt): lengte, breedte, hoogte	1145*450*1130(mm)
	Afmetingen (ingeklapt): lengte, breedte, hoogte	1145*450*400(mm)
	Netto gewicht	17.5kg
	Maximale snelheid	25km/u
	*Afstand	40Km
	Maximale gradiënt	20%
	Aangepast terrein	Vlak/gebergte
	Bedrijfstemperatuur	0~40°C
	Opslagtemperatuur	- 20~45°C
	IP-klasse	Eindproduct IP55
	Oplaadduur	2A<6U
Accuspecificaties	Nominale spanning	36V
	Nominale capaciteit	9.8Ah (10 serie 2 parallel)
	BMS	Negatieve puntpoort
	Aantal accu's	20 stuks
	Verwisselbare accu? (Ja of nee)	Nee
	Versie oplaadkast	/
Motorspecificaties	Motorgrootte	8.5inch
	Max. koppel	21N.m
	Nominale spanning	36V
	Nominaal vermogen	300W
	Max. vermogen	600W
	Motorbesturingsmodus	Borstelloze tandwiellose motor





Onderwerp	Inhoud	ES20
Rem	Remafstand	<10m
	Remtype	Het voorwiel gebruikt een elektrische rem, terwijl het achterwiel een schijfrem gebruikt
Band	Bandmaat	Voor- en achterwiel: 8.5 inch
	Bandmateriaal	Voorwiel: luchtband Achterwiel: Massieve honingraatband
Lader	Ingangsspanning	100-240V
	Uitgangsspanning	42V
	Uitgangsstroom	2A
Gebruiker	Minimale belasting	40kg
	Max. last	100kg
	AGE Recommended	>14 jaar
	Vereiste lengte	120-200cm
Kenmerken	Remlicht	Licht uit/dimlicht afwisselend knipperend
	Rijmodus	Achterdimlicht
	Certificering	CE,ROHS,WEEE, FCC, Zee- en luchtvervoer rapport
Verpakking	Verpakkingsmethode	1 stuk/karton
	Bruto gewicht	20.5kg

*Specificaties kunnen zonder voorafgaande kennisgeving worden gewijzigd.

*Afstand: Wanneer volledig opgeladen, met een last van 75 kg, een omgevingstemperatuur van 25°C, rijdend op een vlakke weg bij een constante snelheid van 60% van de maximale snelheid.

*Factoren die de haalbare afstand beïnvloeden zijn onder meer: snelheid, omgevingstemperatuur, hellingen, aantal keer starten en stoppen, enz.

1-2. Uitleg van symbolen

DANGER	Een waarschuwing die duidt op een hoge mate van gevaar. Indien niet vermeden, kan ernstig of zelfs fataal letsel optreden.
WARNING	Een waarschuwing die duidt op een beperkte mate van gevaar. Indien niet vermeden, kan ernstig of zelfs fataal letsel optreden.
CAUTION	Een waarschuwing die duidt op een lage mate van gevaar. Indien niet vermeden, kan licht of matig letsel optreden.
	Dit symbool duidt op aanvullende informatie en instructies over het product en het gebruik ervan.
	Dit symbool staat voor "voldoet aan EU-normen", dit betekent "voldoet aan EU-richtlijn". De fabrikant maakt een CE-markering om te bevestigen dat het product voldoet aan de geldende Europese richtlijnen en voorschriften.
	Lees deze instructiehandleiding zorgvuldig voorafgaand aan gebruik.
	Weergave van positief en negatief.
	Dit product is een product met tweedeklas bescherming.
	Draag persoonlijke beschermingsmiddelen (PBM).
	Het product kan slechts door één persoon tegelijk worden gebruikt.
	Het kan alleen op vlakke en droge wegen worden gebruikt.
	Gebruik dit product niet na het innemen van alcohol, kalmeringsmiddelen of psychotrope drugs.
	Minimale leeftijd: 14 jaar.
	Rijd niet op wegen met deze verkeersborden.

1-3. Lijst met eindproduct en onderdelen

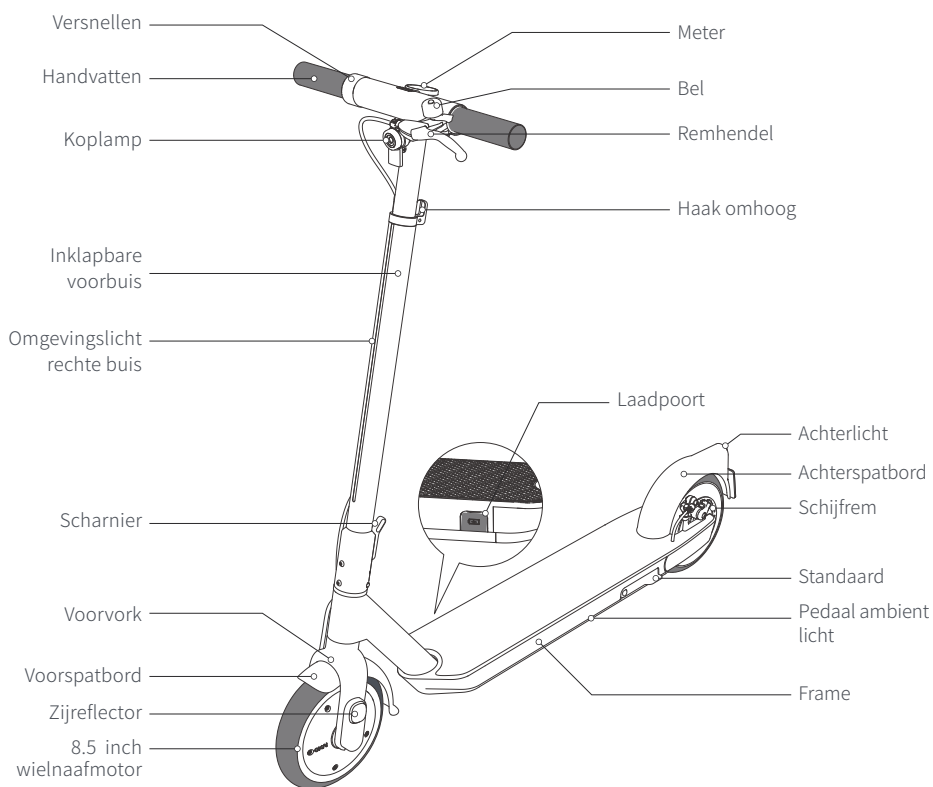

Afmetingen: lengte 1145*breedte 450*hoogte 1130mm

- Een elektrische scooter is bedoeld voor sport- en amusementsdoeleinden, niet voor gebruik als vervoermiddel. Het product gebruiken in het openbaar (zoals toegestaan door de wet- en regelgeving van uw regio en land), draagt bovendien potentiële veiligheidsrisico's voor alle voertuigen. Rijd strikt in overeenstemming met de instructies in deze handleiding om de veiligheid van uzelf en die van anderen zo goed mogelijk te waarborgen en om te voldoen aan alle nationale verkeerswetten en -regels van verschillende provincies en steden.
- Opgelet a.u.b.: Zodra u met een elektrische scooter op de openbare weg of andere openbare plaatsen rijdt (zoals toegestaan door de wet- en regelgeving van uw regio en land met betrekking tot het gebruik van een elektrische scooter op de openbare weg of andere openbare plaatsen), en zelfs als u volledig voldoet aan deze handleiding voor een veilige rijstijl, kunt u nog steeds risico's lopen die worden veroorzaakt door illegaal rijden/onjuist gebruik door anderen of andere voertuigen. Net als tijdens het wandelen of fietsen, kunt u ook letsel oplopen wegens andere voertuigen. Zoals voor elk voertuig geldt: hoe sneller u met een elektrische scooter rijdt, hoe langer de afstand die nodig is om te remmen. Remmen in een noodgeval op een gladde ondergrond kan er bovendien toe leiden dat de wielen slippen en uit balans raken of dat u omvalt. Daarom is het erg belangrijk om goed op te letten tijdens het rijden, een gepaste snelheid aan te houden en een redelijke en veilige afstand te bewaren tot andere personen en voertuigen. Blijf bij het rijden op onbekend terrein te allen tijde alert en rijd op een lage snelheid.
- Respecteer de voorrang van voetgangers tijdens het rijden. Laat voetgangers niet schrikken, voornamelijk kinderen.
- Wanneer u fietst in landen en regio's waar er momenteel geen nationale normen en voorschriften zijn inzake elektrische scooters, zoals in China, moet u ervoor zorgen dat u voldoet aan de veiligheidsvereisten voor bestuurders in deze handleiding. Zhejiang Okai Vehicle Co., Ltd draagt geen directe of gezamenlijke aansprakelijkheid voor financiële verliezen, verlies van mensenlevens, juridische geschillen of andere nadelige gebeurtenissen die optreden als gevolg van de overtreding van de aanbevolen gebruikswijzen die in deze handleiding staan vermeld.
- Om mogelijk letsel te voorkomen, mag u de elektrische scooter niet uitlenen aan personen die deze niet kunnen bedienen. Als u de elektrische scooter aan een vriend geeft om te gebruiken, wees dan verantwoordelijk voor de veiligheid van uw vriend, leer hem of haar de scooter te bedienen en leg uit dat het noodzakelijk is om persoonlijke beschermingsmiddelen te dragen.
- Voer voorafgaand aan elke rit een algemene inspectie van de elektrische scooter uit. Als u ziet dat er losse onderdelen zijn, de levensduur van de accu duidelijk is verminderd, de banden te erg zijn versleten, de besturing abnormale geluiden maakt of storingen vertoont, enz., stop dan onmiddellijk met het gebruik van de scooter en forceer deze niet om te rijden.

3. Veiligheidsinstructies

This section lists the safety instructions that should be followed when using this product.

3-1. Veiligheidsinstructies

Gebruik van dit product kan gevaarlijk zijn! Leer stapsgewijs hoe het product moeten worden gebruikt en besteed voldoende tijd aan het oefenen. Volg alle tips en waarschuwingen in deze handleiding om het risico op letsel te verminderen. Zelfs als u genoeg praktijkervaring, begeleiding of expertise hebt, kunt u nog steeds de controle verliezen, botsen of omvallen, wat ernstig letsel voor uzelf of anderen kan veroorzaken.

1. Bewaar de gedrukte instructies voor verdere referentie en lees deze zorgvuldig door voorafgaand aan gebruik.
2. Maximaal toegestane snelheid: 25 km/u (15 mpu).
3. Zwangere vrouwen, mindervaliden en personen die lijden aan hart-, hoofd-, rug- of nekaandoeningen (of die operaties aan deze lichaamsdelen hebben ondergaan) mogen dit product niet gebruiken.

4. Gebruik dit product niet na het innemen van alcohol, kalmeringsmiddelen of psychiatrische drugs.
5. Behoud een afstand van minimaal 1 m/3 voet van voetgangers, andere voertuigen en eventuele obstakels.
6. Dit product mag alleen worden gebruikt als de omgeving het toelaat en de persoonlijke veiligheid van personen in de buurt is gegarandeerd.
7. Let op de obstakels direct vóór u en die ver weg.
8. Dit product mag slechts door één persoon worden gebruikt. Het is verboden om dit product met anderen te gebruiken.
- Maak geen scherpe bochten wanneer u op hoge snelheden rijdt.
9. Vermijd plotseling versnellen of remmen; hang niet naar voren met uw lichaam om sneller te rijden.
10. Te snel vooruit of achteruit rijden is ten strengste verboden.
11. Misbruik dit product niet. Gebruik dit product niet in de berm, op een schans, in skateparken, in lege zwembaden of op dergelijke plaatsen om stunts te maken.
12. Gebruik dit product niet om over obstakels, hellingen, ijs of sneeuw te rijden en rijd niet op of af steile hellingen, trappen of roltrappen. Stel dit product niet bloot aan regen.
13. Gebruik dit product niet op plaatsen met waterplassen dieper dan 2 cm / 0,76 inch, omdat er anders water in de motor terecht kan komen.
14. Spring niet op dit product. Probeer dit product niet te gebruiken om stunts te maken of voor activiteiten waarvoor deze niet is bestemd.
15. Om afleiding tijdens het rijden te voorkomen, dient u geen hoofdtelefoon of oordopjes te dragen, geen oproepen te plaatsen of beantwoorden, geen foto's of video's te maken of andere activiteiten uit te voeren die geen verband houden met het rijden, zodat u zich altijd bewust kunt zijn van uw omgeving.
16. Houd tijdens het rijden altijd beide handvatten vast.
17. Gebruik dit product niet 's nachts of op plaatsen met slecht zicht.
18. Als u voetgangers of andere obstakels tegenkomt, controleer dan of u veilig kunt passeren.
19. Gebruik dit product en de accessoires ervan bij geschikte temperaturen. Houd rekening met de temperatuurvereisten voor het opladen van de accu.
20. Draag altijd persoonlijke beschermingsmiddelen (ter bescherming van polsen, knieën, hoofd en ellebogen) die geschikt zijn voor uw gewicht en lengte om letsel te voorkomen. Op werkplekken kan lokale wet- of regelgeving minimumvereisten voor helmen hebben. Het wordt daarnaast aangeraden om veiligheids spiegels te gebruiken.
21. Volgens de Franse verkeersregels zijn reflecterende kleding en een helm tijdens het rijden strikt vereist.
22. Hang dit product niet met andere producten of voertuigen.
23. Parkeer dit product op zijn standaard wanneer niet in gebruik.
24. Elke belasting die aan het stuur wordt toegevoegd, zal de stabiliteit van de scooter aantasten.
25. **WAARSCHUWING!** De remafstand is langer in vochtige omstandigheden.
26. **WAARSCHUWING!** Als mechanische onderdelen onderhevig zijn aan grote externe druk en slijtage, kunnen verschillende materialen en onderdelen verschillend reageren. Als een onderdeel de verwachte levensduur overschrijdt, kan het plotseling breken en letsel veroorzaken. Barsten, krassen en verkleuring op de plek die onder externe druk staat, duiden erop dat het onderdeel zijn levensduur heeft overschreden en zo snel mogelijk moet worden vervangen.
27. **WAARSCHUWING!** Houd de plastic hoes uit de buurt van kinderen om verstikking te voorkomen.
28. Besteed voldoende tijd aan het oefenen in het gebruik van dit product om ongelukken door te weinig vaardigheid te voorkomen.
29. Als u training nodig hebt, kan de verkoper bijbehorende trainingshandleidingen verstrekken
30. Als u voetgangers of fietsers nadert, kunt u de bel gebruiken om hen te waarschuwen.
31. Stap bij het oversteken van een zebrapad van de scooter af en loop er overheen.
32. Let in alle gevallen op het beschermen van uw eigen veiligheid en die van anderen.
33. Gebruik dit product niet voor andere doeleinden, zoals het vervoeren van mensen en voorwerpen.
34. Als u de rem lang gebruikt, kan deze oververhit raken. Raak deze niet aan om brandwonden te voorkomen.
35. Controleer regelmatig alle bouten en schroeven, vooral bij de assen, het inklapsysteem, het stuursysteem en de remas.
36. Het is verboden dit product te modificeren, zoals de stuurbuizen, stuurhulzen, stuurstangen, opklapmechanismen en achterremmen.
37. Accessoires en eventuele extra items die niet door de fabrikant zijn goedgekeurd, mogen niet worden gebruikt.

38. Het lawaai tijdens het rijden mag niet 70dB overschrijden.
39. Gebruikers moeten schoenen dragen wanneer ze het product gebruiken.
40. Dit apparaat kan worden gebruikt door kinderen van 14 jaar en ouder en personen met verminderde fysieke, zintuiglijke of mentale capaciteiten, of met een gebrek aan kennis en ervaring en kennis, vooropgesteld dat ze onder toezicht staan of instructies hebben gekregen over het veilige gebruik van het apparaat en de betrokken gevaren begrijpen. Laat kinderen niet spelen met het apparaat. Reiniging en onderhoud mogen niet zonder toezicht door kinderen worden uitgevoerd.
41. Verkeer in de stad betekent veel obstakels, zoals stoepranden of trappen. Het wordt aangeraden om niet over obstakels te springen. Het is belangrijk om te anticiperen en uw traject en snelheid aan te passen aan die van een voetganger voordat u over deze obstakels rijdt. Het wordt ook aanbevolen om van het voertuig af te stappen wanneer deze obstakels gevaarlijk worden door hun vorm, hoogte of gladheid.
42. Vraag uw verkoper om u door te verwijzen naar een geschikte opleidingsorganisatie.
43. Vermijd te drukke omgevingen of omgevingen met veel verkeer.
44. Anticipeer in ieder geval op uw traject en snelheid met respect voor de code van de weg, de code van het trottoir en de meest kwetsbare personen.
45. Maak uw aanwezigheid kenbaar bij het naderen van een voetganger of fietser wanneer deze u niet hebben gezien of gehoord.
46. Rijd niet over zebrapaden, stap af en loop.
47. Zorg in alle gevallen goed voor uzelf en voor anderen.
48. Houd het voertuig uitgeschakeld tijdens het opladen.
49. Gebruik het voertuig niet voor onbedoelde doeleinden.
50. Dit voertuig is niet bestemd voor het maken van stunts.
51. Opgelet, de rem kan heet worden tijdens gebruik. Raak deze na gebruik niet aan.
52. Controleer regelmatig of alle verschillende geschroefde elementen nog goed vastzitten, met name de wielassen, het inklapsysteem, het stuursysteem en de remas.
53. Verwijder eventuele scherpe randen veroorzaakt door gebruik.
54. Modificeer of transformeer het voertuig niet, inclusief de stuurbuis en -huls, stuurpen, inklapmechanisme en achterrem.
55. Zowel de zelfspannende moeren als de andere zelfspannende bevestigingen kunnen hun efficiëntie verliezen en moeten mogelijk opnieuw worden aangedraaid.
56. **WAARSCHUWING!** Zoals elk mechanisch component, is een voertuig onderhevig aan hoge spanningen en slijtage. De verschillende materialen en onderdelen kunnen verschillend reageren op slijtage of metaalmoeheid. Als de verwachte levensduur van een onderdeel is verstreken, kan het plotseling breken en de gebruiker verwonden. Barsten, krassen en verkleuring in op de plekken die onderhevig zijn aan hoge spanningen geven aan dat de levensduur van het onderdeel is verstreken en het onderdeel moet worden vervangen.
57. Om diefstal te voorkomen, wordt het aanbevolen om de scooter met een fysiek slot te beveiligen wanneer deze niet in gebruik is.
58. **WAARSCHUWING!** Risico op brand en elektrische schokken – Geen door de gebruiker te repareren onderdelen.
59. **AVERTISSEMENT!** Risque d'incendie et d'électrocution – Aucune pièce réparable par l'utilisateur.
60. Langdurige blootstelling aan UV-stralen, regen en de elementen kan de materialen van de behuizing beschadigen. Berg de fiets dus binnen op wanneer niet in gebruik.

Als u uw gezond verstand niet gebruikt en de bovenstaande waarschuwingen niet in acht neemt, loopt u het risico op ernstig of zelfs fataal letsel, wees dus voorzichtig!

3-2. Veiligheidsmaatregelen voor de accu

- Stel de accu niet bloot aan te veel hitte, zoals zonlicht, vuur en dergelijke. Er bestaat anders een risico op ontploffing!
- Als dit product langer dan 30 dagen niet wordt gebruikt, laad de accu dan volledig op.
- Laad de accu elke 90 dagen volledig op. De accu zal zichzelf anders ontladen en beschadigd raken.
- Stop het product onmiddellijk te gebruiken als de accu een sterke geur afgeeft of heet wordt. Open de behuizing van het product niet en probeer de accu nooit zelf te demonteren.
- Dank de accu op een juiste en veilige wijze af.

3-3. Veiligheidsinstructies voor de acculader

- Gebruik voor het opladen de originele acculader die bij het product is meegeleverd.
- De acculader is niet geschikt voor gebruik door kinderen onder de 14 jaar, mensen met psychische stoornissen, mensen met een handicap, enz., tenzij ze dit product gebruiken onder toezicht of begeleiding van hun voogden.
- Controleer opnieuw of de stekker en kabel beschadigd zijn. Zo ja, dan moet deze worden vervangen door de fabrikant, diens servicevertegenwoordiging of een persoon met gelijksoortige kwalificaties om gevaarlijke situaties te voorkomen.
- Koppel de acculader los van de stroomvoorziening en laat deze afkoelen voorafgaand aan reiniging, opslag en transport.
- Bescherm alle elektrische onderdelen tegen vocht. Wanneer u de acculader schoonmaakt of gebruikt, dompel deze dan niet onder in water of andere vloeistoffen om elektrische schokken te voorkomen. Plaats de acculader nooit in water. Dit product moet tijdens het opladen op een goed geventileerde plek worden geplaatst. Nadat de accu volledig is opgeladen, dient u de lader onmiddellijk los te koppelen van de stroomvoorziening.
- Controleer de acculader regelmatig op schade. Een beschadigde acculader moet vóór gebruik worden gerepareerd. Gebruik geen acculader die lange tijd onbeschermd is gelaten of beschadigd is.
- Sluit geen beschadigd product aan op de acculader. Er bestaat een risico op elektrische schokken!
- De acculader mag niet worden gedemonteerd. Reparaties moeten worden uitgevoerd door een betrouwbare naverkoopdienst. Incorrecte installatie kan leiden tot brand of elektrische schokken.
- Gebruik de lader niet in de buurt van ontvlambare en explosieve voorwerpen, anders bestaat er een risico op brand en ontploffing.
- Controleer de technische gegevens voordat u de acculader aansluit op de stroomvoorziening. Incorrect gebruik kan brand veroorzaken! De acculader dient uitsluitend binnenshuis te worden gebruikt.
- Misbruik de acculader niet. De acculader is uitsluitend geschikt voor dit product. Gebruik met andere producten kan leiden tot brand of elektrische schokken.
- Zorg ervoor dat de acculader en de laadpoort goed zijn aangesloten en niet worden geblokkeerd door vreemde voorwerpen.
- Houd de laadpoort schoon, droog en vrij van stof en vocht. Plaats geen voorwerpen op de acculader en dek deze niet af. De accu kan anders oververhit raken.
- Plaats de acculader niet in de buurt van warmtebronnen.
- Leg de voedingskabel op een plek waar niemand ervoor kan struikelen, erop kan gaan staan of het kan beschadigen. Er bestaat anders een risico op schade aan eigendommen en persoonlijk letsel.
- Koppel de acculader niet los van de stroomvoorziening door aan de voedingskabel te trekken. Koppel de stekker met de hand los.
- Probeer geen niet-oplaadbare batterijen op te laden.

4-1. Het product voor het eerst gebruiken

U vindt in deze paragraaf informatie over hoe het product correct moet worden gebruikt. Om de veiligheid van de gebruiker en de levensduur van het product te waarborgen is het belangrijk de volgende instructies op te volgen.

1. Haal de handleiding, acculader en zak met accessoires uit de verpakking.



X1



X1



X1



X2



X1



X1



X1



X1

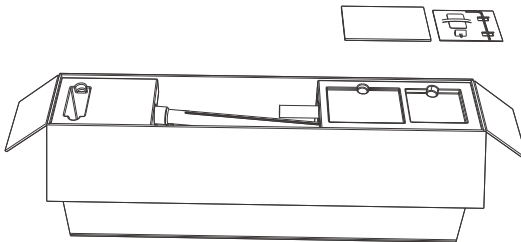

2. Haal het voor- en achterpiepschuim uit de doos.

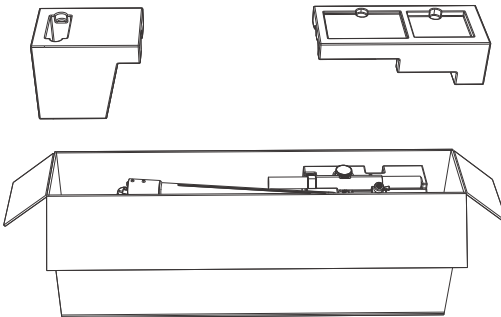

3. Haal de kop van de scooter uit het middelste piepschuim, nadat de kabelboomverbinding is voltooid, til de voorbuis op, steek vervolgens de kop van de scooter in de voorbuis, draai deze vast met schroeven en draai vervolgens de omhulselring vast.

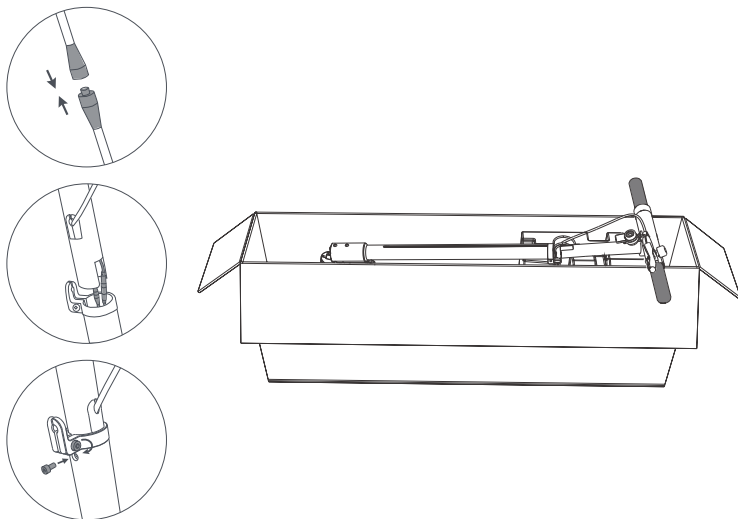

4. Til de voorbuis op, trek de inklaphendel omhoog en vergrendel deze.

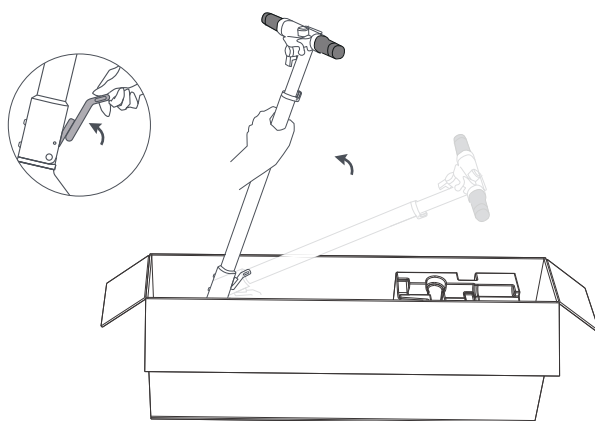

5. Haal de scooter uit de doos.

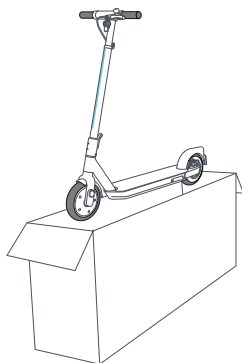

6. Plaats de uit-schakelaar in de bodem van het pedaal.

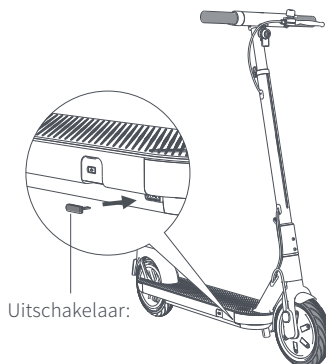

7. Open de beschermdeop van de laadpoort, sluit de lader aan en sluit de stroomvoorziening aan om het voertuig op te laden en te activeren.

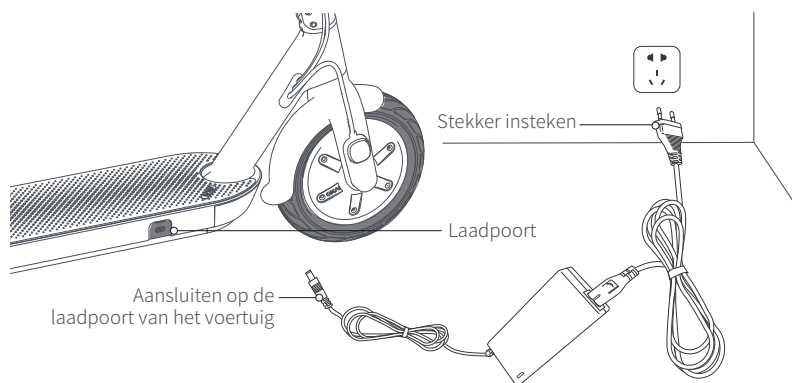

⚠ Opmerking: Voor het eerste gebruik, dient u de lader aan te sluiten om het voertuig te activeren.

8. **NFC-sleutelkaart:** Houd de NFC-sleutelkaart in de uitgeschakelde modus dicht bij de display om in te schakelen en te ontgrendelen; houd de NFC-sleutelkaart in de ingeschakelde modus dicht bij de display om de scooter uit te schakelen en te vergrendelen;

Functieknop: Druk kort op de functieknop om het product in te schakelen en houd ongeveer 3s ingedrukt om uit te schakelen;

Druk op de functieknop om de koplamp in/uit te schakelen wanneer de scooter is ingeschakeld;

Druk tweemaal in om over te schakelen op E (voetgangersmodus) /L (economimodus) /H (sportmodus) wanneer de scooter is ingeschakeld;

De E-modus is de voetgangersmodus met een maximale snelheid van 5km/u, wat geschikt is voor gebruik op het trottoir;

De L-modus is de economimodus met een maximale snelheid van 15km/u;

De H-modus is de sportmodus met een maximale snelheid van 25km/u;

Druk in de rijmodus vijfmaal in om van snelheidseenheid te wisselen;

Remhendel: Knijp de remhendel in om zowel de schijfrem als de elektromagnetische rem te bedienen; Druk op de gashendel om de scooter te versnellen.

NFC-sleutelkaart



Functieknop

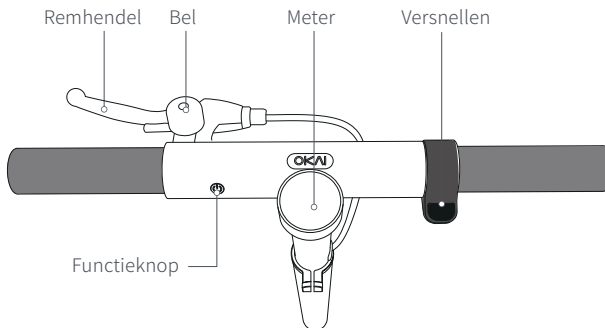

9. Draag een helm en beschermingsmiddelen.



⚠ Als de inklapstang los zit en schudt, draai deze dan zo snel mogelijk vast met behulp van de bevestigingsschroeven.

10. Controleer het voertuig voorafgaand aan elk gebruik.

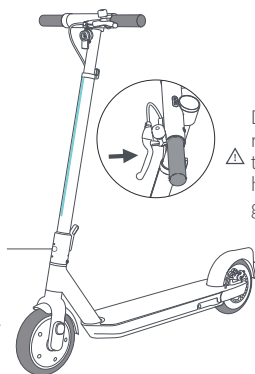

⚠ Druk op de remhendel om te controleren of het remvermogen normaal is.

11. Nadat u snelheid hebt gemaakt door normaal te trappen, kunt u de gashendel gebruiken om te versnellen.

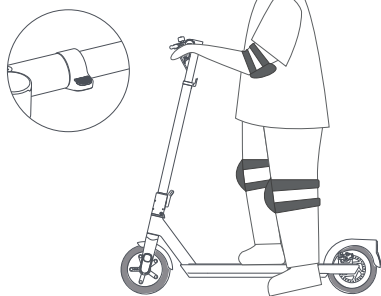

12. Laat de gashendel los om de snelheid te verminderen en knijp de remhendel in om te remmen.



13. Om het zwaartepunt tijdens een bocht te veranderen, draait u het stuur iets.

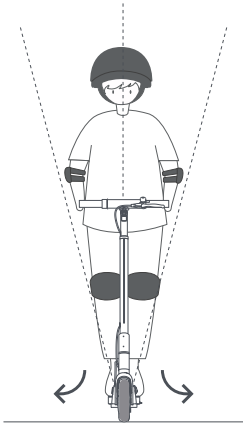

14. Wanneer u moet stoppen, laat u de gashendel los om de snelheid te verminderen en knijpt u de remhendel op het stuur in. Zet het standaard omlaag en laat het voertuig iets in de richting van het standaard leunen, zodat het standaard de grond raakt en het voertuig kan worden gestabiliseerd.

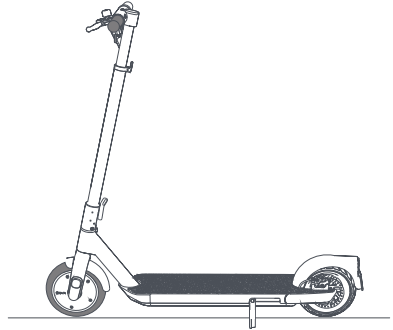

15. veiligheidswaarschuwing



Let goed op uw snelheid wanneer u bergafwaarts rijdt.



Let op uw hoofd.



Let goed op andere voertuigen op de weg.

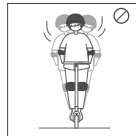

Schud niet.



Gebruik uw mobiele telefoon niet.



Gebruik de elektrische scooter niet op regenachtige dagen.



Gebruik de elektrische scooter niet om anderen te dragen.



Houd uw handen te allen tijde op het stuur.

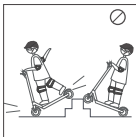

Rijd niet over grote kuilen of trappen.



Ga niet op het spatbord staan.



Druk niet op de gashendel wanneer u de elektrische scooter duwt.



Ga niet met één been op de scooter staan.

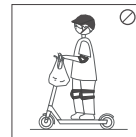

Plaats geen zware voorwerpen op de elektrische scooter.

16. Inklapmethode

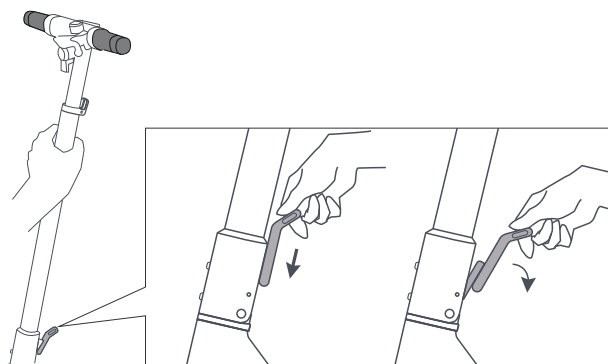

① Houd de voorbuis vast, druk de inklaphendel naar onder en open deze vervolgens naar buiten toe;

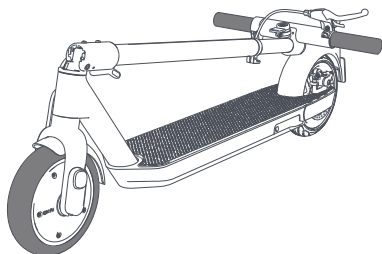

② Zet de voorbuis omlaag en deze wordt automatisch vergrendeld;

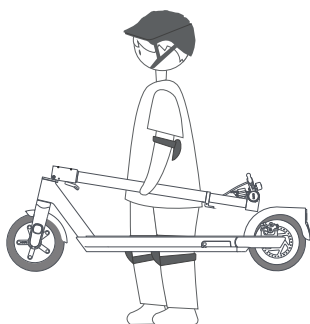

③ Houd de voorbuis vast om de elektrische scooter op te tillen.

17. De app activeren

Scan de QR-code om de app te downloaden (de systeemversie en Bluetooth-versie zijn onderhevig aan de huidige vereisten van de app). De cruisecontrol-functie is te vinden in de app en u kunt deze gebruiken om meer manieren ontdekkend voor het gebruiken van de scooter.



① Installeer de app en registreer/log in.

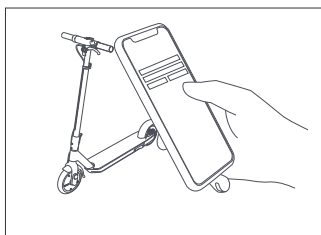

② Open de app en klik op "Zoek naar apparaat". Volg de instructies in de app om de scooter te koppelen en verbinden.

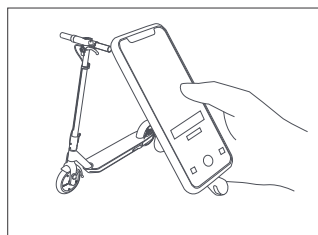

③ Bekijk de rijgids.

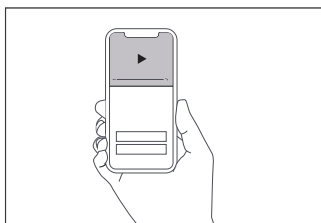

④ Begin met het ontdekken van een nieuwe rijervaring.

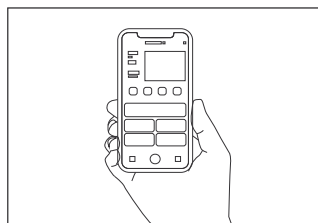

U kunt de scooter nu gebruiken, de status van de scooter controleren en de scooter via de app detecteren. Geniet van uw rit!

4-2. Uw rit voorbereiden

Checklist:

- Wielen - controleer of de wielen niet beschadigd of te erg versleten zijn.
- Losse onderdelen - zorg ervoor dat alle onderdelen, zoals moeren, bouten en andere bevestigingsmiddelen veilig vastzitten. De onderdelen dienen geen abnormale geluiden te maken.
- Gebruiksomgeving - zorg ervoor dat de gebruiksomgeving open en vlak is, zonder obstakels.
- Wetten en vereisten - controleer en leef alle lokale wetten of voorschriften na. Wanneer u dit product op de openbare weg gebruikt, moet u zich houden aan de lokale wetten of voorschriften.
- Beschermingsmiddelen - draag altijd persoonlijke beschermingsmiddelen (pols-, knie-, hoofd- en elleboogbescherming). In sommige regio's kan het zijn dat de lokale wet- of regelgeving een helm vereist.

⚠ WARNING : Rijd niet op het product met slechts één hand. Probeer tijdens het rijden geen stunts of trucs te maken.

⚠ WARNING : Door op een gemiddelde snelheid te rijden, vergroot u de haalbare afstand. Wanneer u lange tijd op hoge snelheid rijdt, zullen frequent starten, stoppen en stationair blijven draaien, evenals frequent versnellen en vertragen, de haalbare afstand inkorten.

⚠ WARNING : Raak de remonderdelen niet met uw handen aan na onafgebroken remmen.

5. Onderhoud, reiniging en service.

5-1. Onderhoud

Volg de onderhouds-SOP die door ons bedrijf is verstrekt voor het onderhoud van dit product en de accessoires ervan. Neem a.u.b. contact op met ons bedrijf als u vragen of problemen hebt.

5-2. Reiniging

- Schakel dit product uit alvorens te reinigen.
- Koppel de acculader los van het product telkens voordat u begint met schoonmaken.
- Gebruik nooit oplosmiddelen of schurende reinigingsmiddelen. Gebruik bij het reinigen nooit metalen of scherpe voorwerpen of harde borstels. Het uiterlijk en de interne structuur van het product kunnen anders ernstig worden beschadigd.
- Reinig de acculader en het product met een ietwat vochtige doek. Veeg daarna alle onderdelen af met een droge doek.

⚠ WARNING : Dompel het product of de acculader niet onder in water of andere vloeistoffen. Plaats het product of de acculader niet onder stromend water. Er bestaat anders een risico op elektrische schokken!

⚠ WARNING : Dit product kan niet worden gereinigd met een hogedrukreiniger.

5-3. Opslag en transport

- Berg het product op een droge, schone plaats op, buiten bereik van kinderen en bij voorkeur in de originele verpakking.
- Schakel het product uit tijdens transport.
- Het product kan alleen in de originele verpakking worden verzonden. Dank de verpakking niet af, omdat u het product in de toekomst mogelijk wilt verzenden. Bescherm het product tijdens transport (gebruik bijvoorbeeld bungee-riemen) om te voorkomen dat het valt of kantelt en het product te beschermen tegen schokken en trillingen.

⚠ WARNING : Dit product bevat een ingebouwde lithiumaccu. Lithium-ionaccu's worden beschouwd als gevaarlijke goederen tijdens transport en mogen alleen worden vervoerd als dit is toegestaan door de lokale wet- en regelgeving.

i : Als u van plan bent om met uw product per vliegtuig of ander vervoermiddel te reizen, neem dan contact op met uw transportbedrijf om te bepalen of het transporteren van het product mogelijk is.

6.Hantering



Deze markering geeft aan dat dit product in de gehele Europese Unie niet met ander huishoudelijk afval mag worden weggegooid. Om mogelijke schade aan het milieu of de volksgezondheid veroorzaakt door ongecontroleerde afvalverwijdering te voorkomen, is het onze verantwoordelijkheid om dit product te recyclen en duurzaam hergebruik van grondstoffen te bevorderen. Neem voor het afdanken van het gebruikte product contact op met het recyclingsbedrijf of de verkoper van het product. Zij kunnen dit product op een milieuvriendelijke en veilige wijze recyclen.



Dank accu's af in overeenstemming met de vereisten voor milieubescherming. Gooi de accu niet weg met het dagelijkse huisvuil. Neem contact op met uw plaatselijke recyclingsbedrijf of met de winkel waar u het product hebt gekocht.



Verpakkingsmaterialen kunnen terug in de circulatie van grondstoffen worden geplaatst. Dank verpakkingsmaterialen af in overeenstemming met de wettelijke voorschriften. Relevante informatie kan worden verkregen bij uw plaatselijke recyclingsbedrijf.

Foutnummer	Foutnaam	De reden	Probleemoplossing
01E	Overstroombeveiliging	De momentele uitgangsstroom van de controller overschrijdt het stroomlimietbereik (>22A)	De uitgangsstroom van de controller is lager dan 22A en wordt vervolgens hersteld
02E	Onderspanningsbeveiliging	Wanneer de accuspanning lager is dan $30 \pm 1V$	1. Deze fout wordt automatisch verholpen na het opladen 2. Vervang de accu
03E	Storing in motorfasedraad	Kortsluiting in de motorfasedraad bij het ontgrendelen	1. Vervang de motor 2. Vervang de controller
04E	Beveiliging voor vergrendelde rotor	De motor is geblokkeerd of kortgesloten, of de aandrijving is defect	1. Ontgrendel de vergrendelde rotor 2. Vervang de motor
05E	De bovenste MOS-buis is beschadigd	De bovenste MOS-brugbuis van de aandrijving is beschadigd of defect	Vervang de controller
06E	Beschadigde onderste MOS-buis	De onderste MOS-brugbuis van de aandrijving is beschadigd of defect	Vervang de controller
07E	Hall-storing in de motor	De volgorde van de Hall-bedrading is verkeerd of de aansluiting is slecht	1. De plug-in-verbinding is slecht, sluit deze opnieuw aan 2. Vervang de motor
08E	Motor oververhit	De motortemperatuur is hoger dan normale bedrijfstemperatuur	1. Stop met rijden, laat afkoelen en wacht totdat de fout uit zichzelf verdwijnt 2. Vervang de motor
09E	Hendelstoring	Storing in het stuur of slechte verbinding	1. Controleer de verbinding van de schakelhendel en verhelp het slechte contact 2. Vervang de hendel 3. Laat de hendel los
10E	Fout in linker rem	Hall-storing in de linker remhendel of slechte verbinding	1. Controleer de bedrading van de remhendel om het slechte contact te verhelpen 2. Vervang de linker remhendel
11E	Time-out voor ontvangst van elektronische besturing mislukt	De connector voor de instrumentcommunicatie is defect of het apparaat is defect	1. Controleer de bedrading van het instrument en de plug-in van de centrale bedieningskabelboom van het instrument en verhelp het slechte contact 2. Vervang de meter
12E	Controller weggevallen	De connector voor de instrumentcommunicatie is defect of het apparaat is defect	1. Controleer de bedrading van het instrument en de plug-in van de centrale bedieningskabelboom van het instrument en verhelp het slechte contact 2. Vervang de controller
13E	Communicatiefout met de accu	Slecht contact met de communicatiekabel van de accu of defect apparaat	1. Controleer de accubedrading van de controller en repareer de slechte bedrading 2. Vervang de controller 3. Vervang de accu
15E	Firmware van de controller ontbreekt	De programma-update van de controller is mislukt	1. Upgrade het controllerprogramma opnieuw 2. Vervang de controller
16E	Accubeschermpaneel ontbreekt	De programma-update van de accu is mislukt	1. Upgrade het accuprogramma opnieuw 2. Vervang de accu
17E	Firmware van het instrument ontbreekt	De programma-update van het instrument is mislukt	1. Upgrade het instrumentprogramma opnieuw 2. Vervang de controller
18E	Het stuur keert niet terug	Het stuur draait terug in positie bij het inschakelen of het stuur is beschadigd	1. Zet de overdracht weer op zijn plek 2. Vervang de hendel 3. Laat de hendel los
19E	Linker remhendel is niet gereset	De linker rem komt niet terug of de linker rem is beschadigd bij het starten	1. Zet de linker remhendel terug 2. Vervang de linker rem

